

En ännu bättre lastväxlare

Vi var först med lågbyggda lastväxlare, och nu går vi ännu längre. Med vår lastväxlare LA Classic har vi tagit många små steg som tillsammans ger en lastväxlare som är ännu lättare, ännu miljövänligare och ännu lönsammare.

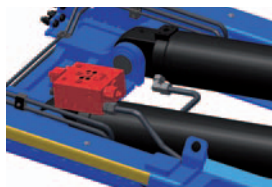

Kombinerad regenerativ, lasthållning och snabb-sänkings ventil.

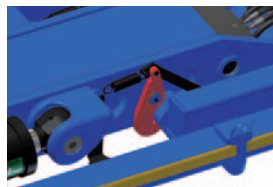

Mekaniskt midjelås.

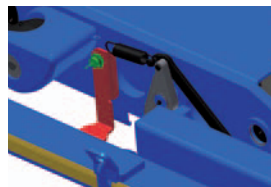

Hydraulisk sänkbroms styrs elektriskt.

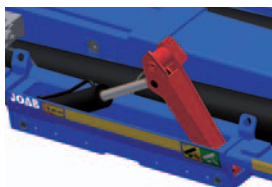

Patenterad tippmomentförstärkare för ökad lyftkraft.

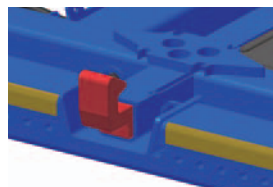

Utvändigt hydrauliskt flaklås.



Välj mellan pneumatisk styrspek eller CBW med display och eljoystick.

TILLÄGGSUTRUSTNING

- Snabbtipp
- Snabbsänk
- Snabbkörning
- Automatcykel
- Framstam/Redskapsfäste
- Spridarlämsutlösning
- Radiostyrning
- Kranflaksdubbar
- Invändigt hydrauliskt flaklås
- Mekanisk flaklåsning
- Hylsor i framstam
- SMS-spjut
- Höj och sänkbar krok
- Rostfri oljetank
- Tippsläpshydraulik
- Hydrauluttag i krokpelare
- Givare för korta flak
- Display för att styra funktioner

SNABBFAKTA

- Svensktillverkad
- 17- 24-tons lyft- och tippkapacitet
- Lägre påbyggnad och tjänstevikt ger ca 2% ökad lastkapacitet i volym och vikt.
- Optimerad hydraul/-elsystem för minskad bränsleförbrukning och miljöpåverkan.

DETALJERADE FAKTA

- Anpassad för 3- och 4-axlade chassier.
- Lägre vikt då lastväxlaren är tillverkad i höghållfast material. Medför högre nyttolast.
- Konstruerad för en mycket hög tippvinkel även vid långa lastväxlare. Underlättar så att massorna lossnar lättare.
- Vikbar krokpelare ger lägre pådragningsvinkel vilket minskar risken för lastförskjutning vid pådragning.
- Erbjuder en stor variation av flaklängder.
- Kroken har säkerhetsspärr som standard.
- Levereras med vår patenterade tippmomentförstärkare som ökar lyftkraften i startögonblicket och avlastar lastväxlaren. Hjälpflytarna har dessutom inbyggda rullar som ger en möjlighet till horisontell friktionsfri förflyttning av lastbäraren.
- Automatisk sänkbroms som dämpar hastigheten i slutskedet av sänkrörelsen.
- Marknadsanpassad krokhöjd, SMS, DIN m.fl.
- Robust konstruktion för ökad hållfasthet och lång livslängd.
- Brett utrustningsprogram anpassat för just dina behov.
- Förberedd för skiftessystemet Cameleont.
- Ingår i vårt byggnationskoncept FBS som omfattar korrosionsbeständiga produkter (färdiglackerade vid montage). FBS innebär också en kortare ledtid och bättre kvalitet.
- 70 % vattenbaserad färg vid lackeringen.
- Ger dig som kund ett mångårigt lönsamt ägande.

Teknisk Datablad

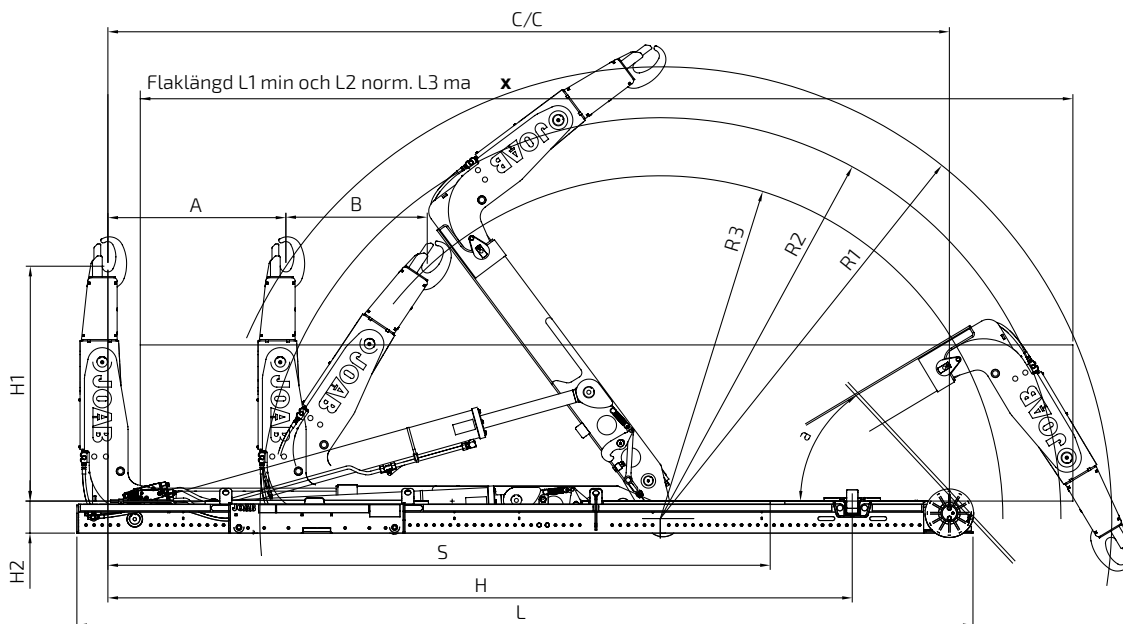

					Mått mm				Flaklängd mm		
	Typ	Vikt Kg	Tryck Bar	Tippvinkel a°	C/C	L	Hydraullås	Radie R1/R2/R3	Kortaste L1	Längst med min. överhäng L2	Längst L3
	L17A-4800 AA	2211	250	60	4800	5110	4500	2825/2550/2025	3150	5050	5650
	L17A-5000 AA	2219	250	57	5000	5310	4600	2825/2550/2025	3350	5250	5850
	L17A-5200 AA	2245	250	53	5200	5510	4600	2825/2550/2025	3550	5450	6050
	L17A-5400 AA	2263	260	53	5400	5760	4800	2990/2650/2190	3750	5650	6250
	L17A-5600 AA	2314	265	50	5600	5910	4800	2990/2650/2190	3950	5850	6450
	L17A-5750 AA	2345	270	50	5750	6060	4950	3116/2800/2316	4100	6000	6600
	L17A-5950 AA	2377	275	47	5950	6260	4950	3116/2800/2316	4300	6200	6800
	L18A-5000 AA	1976	240	57	5000	5310	4600	2825	4250	5250	5850
	L18A-5200 AA	2002	245	53	5200	5510	4600	2825	4450	5450	6050
	L18A-5400 AA	2020	250	53	5400	5760	4800	2990	4650	5650	6250
	L18A-5600 AA	2071	255	50	5600	5910	4800	2990	4850	5850	6450
	L20A-4800 AA	2438	250	60	4800	5110	4500	2825/2550/2025	3150	5050	5650
	L20A-5000 AA	2446	250	57	5000	5310	4600	2825/2550/2025	3350	5250	5850
	L20A-5200 AA	2478	250	53	5200	5510	4600	2825/2550/2025	3550	5450	6050
	L20A-5400 AA	2496	260	53	5400	5760	4800	2990/2650/2190	3750	5650	6250
	L20A-5600 AA	2547	265	50	5600	5910	4800	2990/2650/2190	3950	5850	6450
	L20A-5750 AA	2578	275	50	5750	6060	4950	3116/2800/2316	4100	6000	6600
	L20A-5950 AA	2610	280	47	5950	6260	4950	3116/2800/2316	4300	6200	6800
	L20A-6150 AA	2649	285	44	6150	6460	4950	3116/2800/2316	4500	6400	7000
	L24A-4800 AA	2441	255	60	4800	5110	4500	2825/2550/2025	3150	5050	5650
	L24A-5000 AA	2449	260	57	5000	5310	4600	2825/2550/2025	3350	5250	5850
	L24A-5200 AA	2481	265	53	5200	5510	4600	2825/2550/2025	3550	5450	6050
	L24A-5400 AA	2499	270	53	5400	5760	4800	2990/2650/2190	3750	5650	6250
	L24A-5600 AA	2550	275	50	5600	5910	4800	2990/2650/2190	3950	5850	6450
	L24A-5750 AA	2581	290	50	5750	6060	4950	3116/2800/2316	4100	6000	6600
	L24A-5950 AA	2613	285	47	5950	6260	4950	3116/2800/2316	4300	6200	6800
	L24A-6150 AA	2652	290	44	6150	6460	4950	3116/2800/2316	4500	6400	7000
Krokhöjd H1	1450/1570										
Krok vik B	900										
Teleskop A	1100										
Bygghöjd H2	L17A-18A: 195mm / L20A-L24A: 198mm										
Spridarlämsutlösning S	4150										

Vi har alltid prioriterat säkerheten och användarvänligheten på våra produkter. På byggnationen finns det flera detaljer och komponenter som ökar säkerheten för chauffören och underlättar handhavandet.

JOAB Försäljnings AB
 Östergårde Industriväg 50
 417 29 Göteborg, Sweden
 Tel: +46 (0)31 705 06 00
 info@joab.se